

| REVISIONS 修订栏 | | |
|---------------|----------------|------------|
| REV. 版本号 | DESCRIPTION 描述 | DATE 日期 |
| - | 首次发布 | 2019-12-18 |

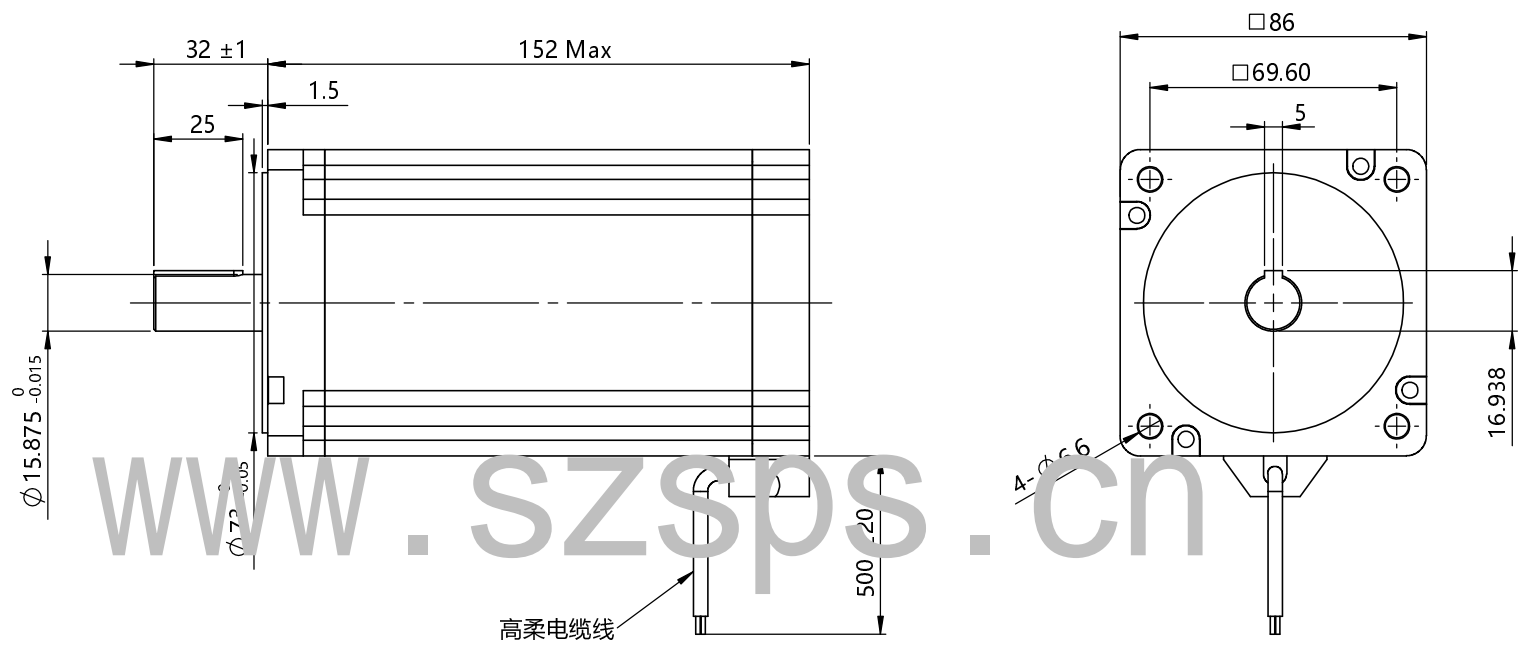

www.szspcs.cn

Technical parameters 技术参数

| | | | |
|-----------------------|--------------|------------------------------|---------------------|
| Phases 电机相数 | 2 | Maximum axial load 轴向最大负载 | 50 N |
| Step angle 步距角 | 1.8° | Radial maximum load 径向最大负载 | 200 N (距法兰面20mm) |
| Rated voltage 额定电压 | 3.8 V | Axial clearance 轴向间隙 | 0.08mm MAX (450g)负载 |
| Rated current 额定相电流 | 4 A | Radial clearance 径向间隙 | 0.02mm MAX (450g)负载 |
| Rated resistance 额定电阻 | 0.5 Ω ± 10% | Heat rise 温升 | 80 K |
| Rated inductance 额定电感 | 6.3 mH ± 20% | Insulation class 绝缘等级 | B |
| Holding torque 保持力矩 | 12.5 Nm | Insulation resistance 绝缘电阻 | 100 MΩ @ 500VDC |
| Reduction ratio 减速比 | N/A | Operating temperature 工作环境温度 | -20°C ~ + 50°C |

- 注意事项:
- 电机转轴不得承受径向负载。
 - 使用期间有任何问题请与厂家联系，请勿私自拆解电机。
 - 电机必须轻拿轻放，拿取时请拿电机本体，勿手拎引出线。
 - 电机接线顺序为：A+黑线，A-绿线；B+红线，B-蓝线。

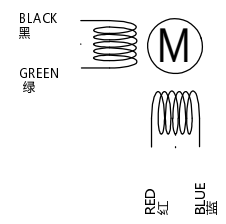

| Exciting Sequence 励磁顺序 | | | | |
|------------------------|----|----|----|----|
| STEP | A+ | A- | B+ | B- |
| 1 | + | + | - | - |
| 2 | - | + | + | - |
| 3 | - | - | + | + |
| 4 | + | - | - | + |
| 5 | + | + | - | - |

↓ CW ↑ CCW

| | | | | |
|--|---------------------|-----------------------------------|---------------|-----------------------|
| CUSTOMER 客户: | Specification 技术规格书 | Title 标题: Stepper motor 步进电机 | | |
| DIMENSIONS ARE IN MILLIMETERS. 尺寸单位为毫米 (mm). TOLERANCES AS BELOW: 未注公差按以下标准: | DESIGNED BY 设计: | PART NUMBER 图号: 86HS2152-4-4A-001 | | |
| DECIMALS: X ±0.50 DECIMALS: XX ±0.25 DECIMALS: XXX ±0.13 DECIMALS: XXXX ±0.013 ANGLES: #Z° | DATE 日期: | FIRST ANGLE PROJECTION 第一视角: | SCALE 比例: 1:1 | SHEET 页码: 第 1 页 共 1 页 |
| | | | | REVISION 版本号: - |