

# 42N234-X-1.5-4-150 标准贯通轴电机

## 电气特性参数：

步距角	额定电流	额定电阻	额定电感	额定电压	电机重量	机身长度
1.8°	1.5 A	1.8 Ω	2.2 mH	2.7 V	252 g	34 mm

## 外形图：

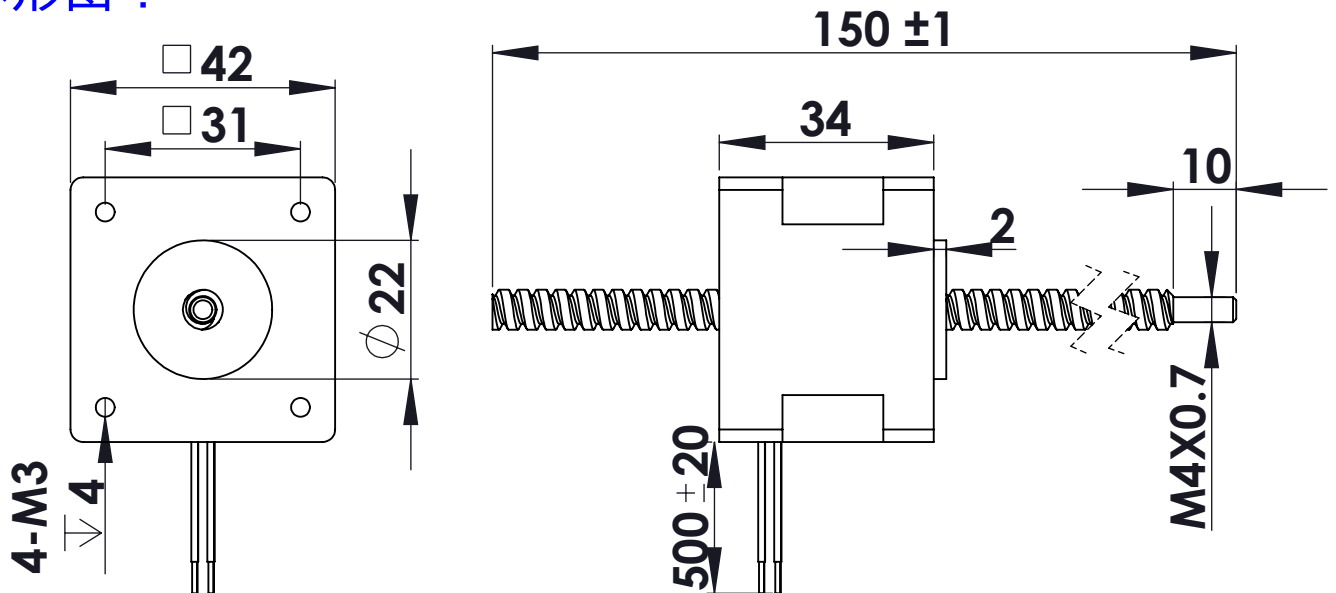

## 特性特性参数：

驱动器：THM422, 电压：DC40V, 恒流斩波，额定电流。						
直径 (mm)	导程 (mm)	步长/1.8° (mm)	标准推力VS速度		丝杆螺母轴向间隙	断电自锁力
			推力 N	速度 mm/s		
5.56	0.6096	0.003048	230	1-4	0.03-0.05 mm	250 N
6.35	1.27	0.00635	200-150	1-8		200 N
	2.54	0.127	140-100	6-20		60 N
	3.175	0.0015875	100-80	10-24		40 N
	5.08	0.0254	65-50	15-40		25 N
	6.35	0.03175	55-40	18-50		15 N
	8.4582	0.042291	40-30	25-65		8 N
5.56	9.7536	0.048768	30-20	30-75		6 N
6.35	12.7	0.0635	20-15	35-100		3 N
8	2	0.01	100-80	1-15		100 N
	4	0.02	65-50	10-30	30 N	
	8	0.04	35-25	20-60	10 N	
	20	0.1	14-10	50-150	3 N	

注：电机电流，丝杆长度，丝杆端部加工可按要求定制！