

42N260-X-2.5-4-150 标准贯通轴电机

电气特性参数：

步距角	额定电流	额定电阻	额定电感	额定电压	电机重量	机身长度
1.8°	2.5 A	1.2 Ω	2.4 mH	3 V	450 g	60 mm

外形图：

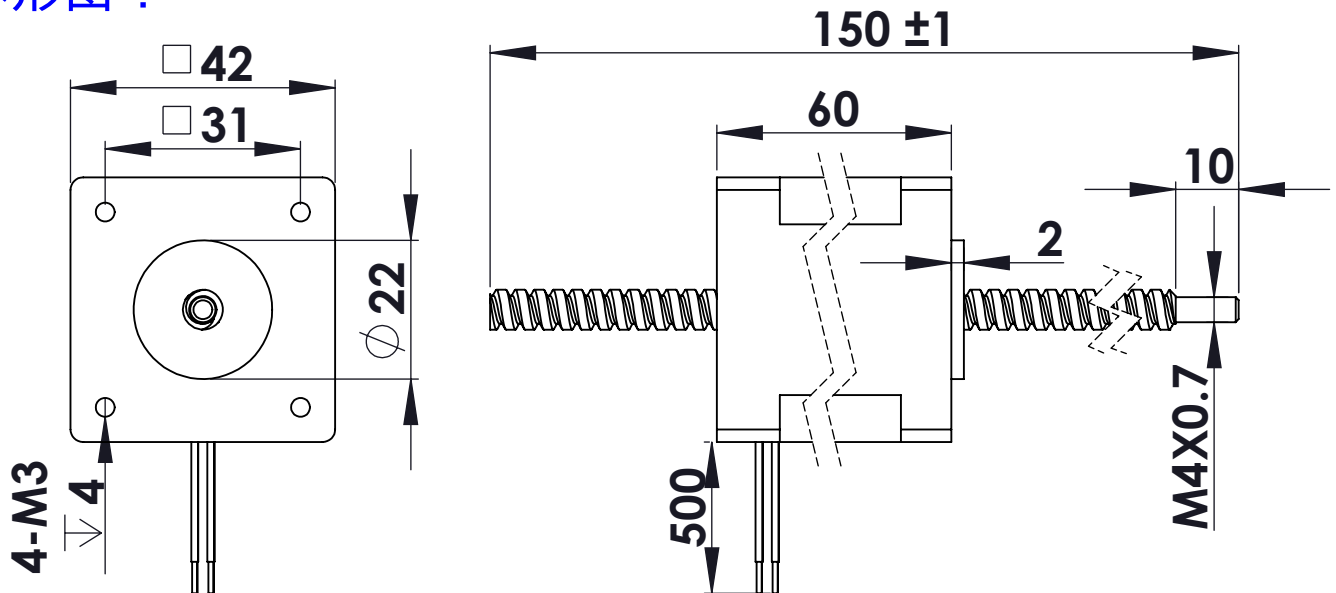

特性特性参数：

驱动器：THMDM556, 电压：DC40V, 恒流斩波, 额定电流。							
直径 (mm)	导程 (mm)	步长/1.8° (mm)	标准推力VS速度		丝杆螺母 轴向间隙	断电 自锁力	
			推力 N	速度 mm/s			
5.56	0.6096	0.003048	230	1-4	0.03-0.05 mm	250 N	
	6.35	1.27	0.00635	230		1-8	200 N
		2.54	0.127	220-180		6-20	60 N
		3.175	0.0015875	200-150		10-24	40 N
		5.08	0.0254	110-90		15-40	25 N
		6.35	0.03175	90-75		18-50	15 N
8.4582	0.042291	75-60	25-65	8 N			
5.56	9.7536	0.048768	45-35	30-75		6 N	
6.35	12.7	0.0635	40-30	35-100		3 N	
8	2	0.01	180-150	1-15		100 N	
	4	0.02	120-95	12-30		30 N	
	8	0.04	65-50	20-60		10 N	
	20	0.1	25-18	50-150	3 N		

注：电机电流，丝杆长度，丝杆端部加工可按要求定制！