

35N247-X-1.5-4-150 标准贯通轴电机

电气特性参数：

步距角	额定电流	额定电阻	额定电感	额定电压	电机重量	机身长度
1.8°	1.5 A	2.7 Ω	3.2 mH	4 V	225 g	47 mm

外形图：

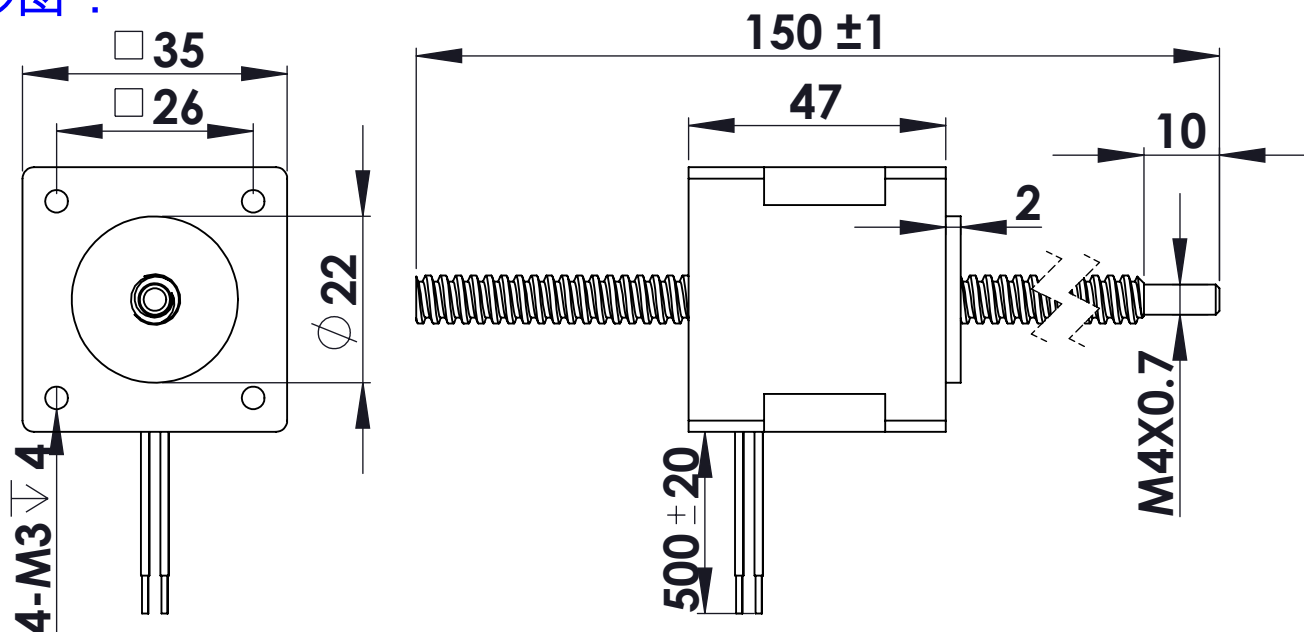

特性特性参数：

驱动器：THM422, 电压：DC40V, 恒流斩波，额定电流。						
直径 (mm)	导程 (mm)	步长/0.9° (mm)	标准推力VS速度		丝杆螺母 轴向间隙	断电 自锁力
			推力 N	速度 mm/s		
5.56	0.6096	0.001524	150-120	1-5	0.03-0.05 mm	200 N
	1.27	0.003175	130-100	1-10		150 N
	2.54	0.0635	90-70	8-20		60 N
	3.175	0.00079375	70-60	10-25		40 N
	5.08	0.0127	65-50	15-40		20 N
	6.35	0.015875	58-45	20-50		15 N
	8.4582	0.021145	45-35	25-65		10 N
5.56	9.7536	0.024384	30-20	30-75	6 N	
6.35	12.7	0.03175	25-18	35-100	3 N	
8	2	0.005	100-80	1-15	120 N	
	4	0.01	75-60	12-30	30 N	
	8	0.02	40-30	25-60	10 N	
	20	0.05	15-12	60-150	4 N	

注：电机电流，丝杆长度，丝杆端部加工可按要求定制！