

20E2X-BS0606-0.5-4-100 外驱式滚珠丝杆电机

电气特性参数：

步距角	额定电流	额定电阻	额定电感	额定电压	机身长度 X
1.8°	0.5 A	5 Ω	1.5 mH	2.5 V	30 mm
		8 Ω	2.7 mH	4 V	42 mm

外形图：

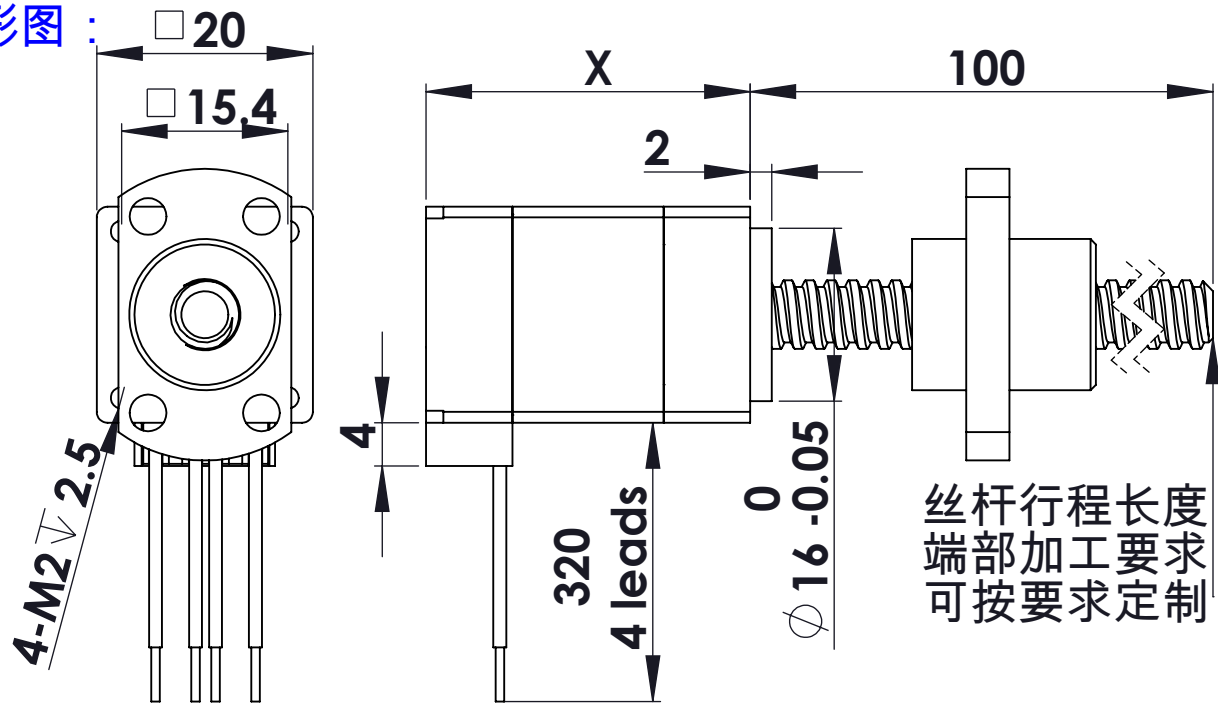

螺母尺寸：

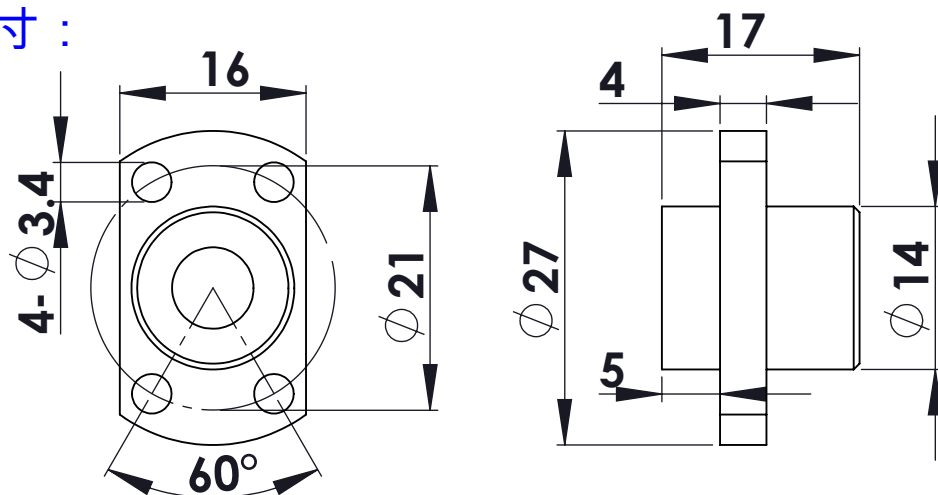

性能特性参数

电机规格	导程 (mm)	步长/1.8° (mm)	标准推力&速度		螺母间隙	精度等级
			推力 N	速度 mm/s		
20E230	6	0.03	8-5	30-60	0.03 mm	C7
20E242			12-8			

注：更多丝杆规格请联系销售工程师！